



Manuale Pratico<sup>IT</sup>

Pratico Manual<sup>EN</sup>

Manuel Pratico<sup>FR</sup>

## IT - INDICE

### PRINCIPI DI PROGETTAZIONE

- 3 Cos'è PRATICO
- 4 Progettazione di PRATICO
- 5 Esempio di impianto con presa PRATICO
- 6 Altezza della contropresa PRATICO
- 7 Sviluppo corretto della Predisposizione
- 8 Esempio di PRATICO integrato nel sistema TUBÒ
- 10 Disposizioni per la progettazione di PRATICO
- 11 Scelta della centrale aspirante

### INSTALLAZIONE DELLA PREDISPOSIZIONE

- 12 Predisposizione di PRATICO
- 12 Installazione corretta della rete tubiera
- 13 Incollaggio della raccorderia
- 13 Orientamento delle derivazioni
- 14 Installazione contropresa nel cartongesso
- 15 Installazione contropresa nella muratura

### INSTALLAZIONE E USO DELLA PRESA PRATICO

- 16 Installazione della presa PRATICO
- 18 Inserimento del tubo flessibile
- 20 Utilizzo di PRATICO
- 22 Kit Wireless PRATICO

## EN - INDEX

### DESIGN PRINCIPLES

- 3 What is PRATICO?
- 4 PRATICO design
- 5 Example system with PRATICO socket
- 6 Height of the PRATICO socket frame
- 7 Correct set-up
- 8 Example of PRATICO integrated to the TUBÒ system
- 10 PRATICO design specifications
- 11 Central power unit selection

### SET-UP INSTALLATION

- 12 PRATICO set-up
- 12 Correct hose system installation
- 13 Gluing the hosing system
- 13 Positioning of junctions
- 14 Plasterboard socket frame installation
- 15 Wall socket frame installation

### PRATICO SOCKET INSTALLATION AND USE

- 16 PRATICO socket installation
- 18 Insertion of the hose
- 20 PRATICO usage
- 22 PRATICO Wireless kit

## FR - SOMMAIRE

### PRINCIPES DU PROJET

- 3 Qu'est-ce que PRATICO ?
- 4 Conception de PRATICO
- 5 Exemple d'installation avec prise PRATICO
- 6 Hauteur de la contre-prise PRATICO
- 7 Développement correct de la Pré-installation
- 8 Exemple de PRATICO intégré dans le système TUBÒ
- 10 Dispositions pour la conception de PRATICO
- 11 Choix de la centrale d'aspiration

### POSE DE LA PRÉ-INSTALLATION

- 12 Pré-installation de PRATICO
- 12 Installation correcte du réseau de tubes
- 13 Collage des raccords
- 13 Orientation des dérivations
- 14 Installation de la contre-prise dans le placoplâtre
- 15 Installation de la contre-prise dans le mur

### INSTALLATION ET UTILISATION DE LA PRISE PRATICO

- 16 Installation de la prise PRATICO
- 18 Insertion du flexible
- 20 Utilisation de PRATICO
- 22 Kit Wireless PRATICO

IT - Cos'è PRATICO / EN - What is PRATICO?

FR - Qu'est-ce que PRATICO ?



**IT**  
LE PULIZIE SONO ANCORA PIÙ  
SEMPLICI E VELOCI

**Massima integrazione**

PRATICO è leggero e funzionale.  
È caratterizzato da un'armonia dei  
particolari che lo rendono una perfetta  
fusione tra stile e praticità.

Può essere verniciato dello stesso  
colore della parete. PRATICO diventerà  
una presenza discreta e piacevolmente  
integrata nell'ambiente.

**Vantaggi di PRATICO**

**COMODO:** non serve più trasportare,  
avvolgere e riposizionare il tubo flessibile  
dopo aver pulito.

**VELOCE:** pulizie ancora più rapide.

Con un semplice gesto si apre lo sportello,  
si sfilava il tubo flessibile e PRATICO è pronto  
per l'uso.

**POCO INGOMBRANTE:** il tubo flessibile  
scompare nella parete. Non serve un  
ripostiglio per nascondere.

Tutto il sistema aspirapolvere  
dentro un'unica presa.

**EN**  
CLEANING IS EVEN MORE  
SIMPLE AND RAPID

**Maximum integration**

PRATICO is light and functional.  
It boasts a balance of features which  
makes it the perfect fusion between  
style and practicality.

It can be painted in the same colour as  
the walls. PRATICO assumes a discreet  
and pleasant presence within rooms.

**PRATICO advantages**

**CONVENIENCE:** there is no longer any  
need to transport, handle and reposition  
the hose once you have finished cleaning.

**RAPID:** even faster cleaning.

With a simple action, you can open the  
hatch, extract the hose and PRATICO is  
ready to use.

**QUITE COMPACT:** the hose disappears  
into the wall. You do not need a storage  
cupboard in which to place it.

One single socket oversees the  
entire vacuum system.

**FR**  
LE MÉNAGE EST ENCORE  
PLUS SIMPLE ET RAPIDE

**Intégration maximale**

PRATICO est léger et fonctionnel.  
Une harmonie des détails le caractérise  
pour une parfaite fusion entre style et  
praticité.

Il peut être peint de la même couleur que  
le mur. PRATICO deviendra une présence  
discrète et agréablement intégrée dans  
l'espace ambiant.

**Les avantages de PRATICO**

**PRATIQUE :** il n'est plus nécessaire de  
transporter, enrouler et repositionner le  
flexible après avoir nettoyé.

**RAPIDE :** le ménage est encore plus rapide.

D'un simple geste la porte s'ouvre, le  
flexible est extrait et PRATICO est  
toujours prêt à l'emploi.

**PEU ECOMBRANT :** le flexible disparaît  
dans le mur. Il n'a pas besoin de débarras  
pour être caché.

Tout le système aspirateur dans  
une unique prise

R 10m.

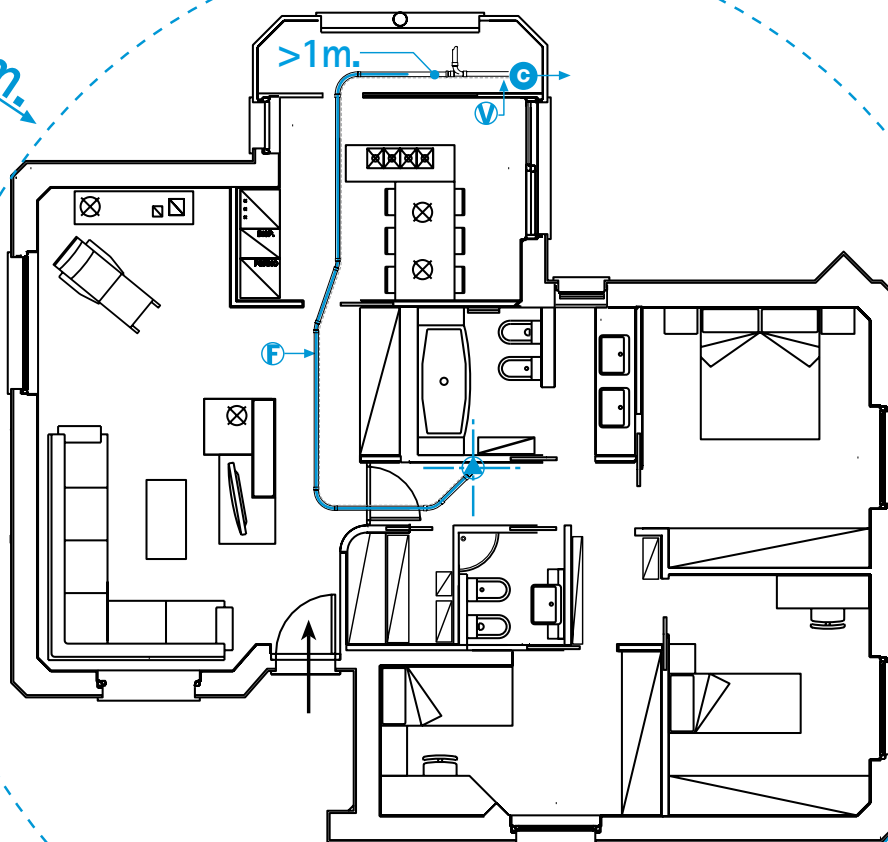

IT – Centrale aspirante  
EN – Central power unit  
FR – Centrale d'aspiration



IT – Rete tubiera PRATICO  
EN – PRATICO hose system  
FR – Réseau de tubes PRATICO



IT – Presa PRATICO  
EN – PRATICO socket  
FR – Prise PRATICO



IT – Linea attivazione presa 12V  
EN – 12V socket activation line  
FR – Ligne d'activation de la prise 12V

## IT

### ESEMPIO DI POSIZIONAMENTO

Per pulire completamente la superficie dei locali i punti presa PRATICO vanno posizionati in zone centrali.

Per facilitare il posizionamento dei punti presa PRATICO tracciare nel rispetto del rapporto di scala del disegno una circonferenza con il raggio di 2m. inferiore alla lunghezza del tubo flessibile (tubo flessibile 12m. → raggio 10m.)

La predisposizione che contiene il tubo flessibile PRATICO deve essere realizzata esclusivamente con tubo e curve ad ampio raggio Ø2" TUBÒ.

La lunghezza della predisposizione di un punto presa PRATICO deve essere sempre **>1m.** rispetto alla lunghezza del tubo flessibile.

## EN

### POSITIONING EXAMPLE

In order to be able to fully clean surfaces within rooms, PRATICO socket points must be positioned in central areas.

To facilitate the positioning of PRATICO socket points, trace out, as per the design scale, a circumference with radius of 2 m less than the length of the hose (12 m hose → radius of 10 m.)

The set-up holding the PRATICO hose must be made exclusively from Ø2" TUBÒ hose and elbow with wide radius.

The length of a PRATICO socket point set-up must always be **>1 m** relative to the length of the hose.

## FR

### EXEMPLE DE POSITIONNEMENT

Afin de nettoyer toute la surface des pièces, les points de prise PRATICO doivent être positionnés dans des zones centrales.

Pour faciliter le positionnement des points de prise PRATICO tracer, en respectant le rapport d'échelle du dessin, une circonférence avec le rayon de 2 m inférieur à la longueur du flexible (flexible 12 m → rayon 10 m)

La pré-installation qui contient le flexible PRATICO doit exclusivement être réalisée avec tube et coude à ample rayon Ø2" TUBÒ.

La longueur de la pré-installation d'un point de prise PRATICO doit toujours être **>1m.** par rapport à la longueur du flexible.

IT - Esempio di impianto con presa PRATICO / EN - Example system with PRATICO socket  
 FR - Exemple d'installation avec prise PRATICO

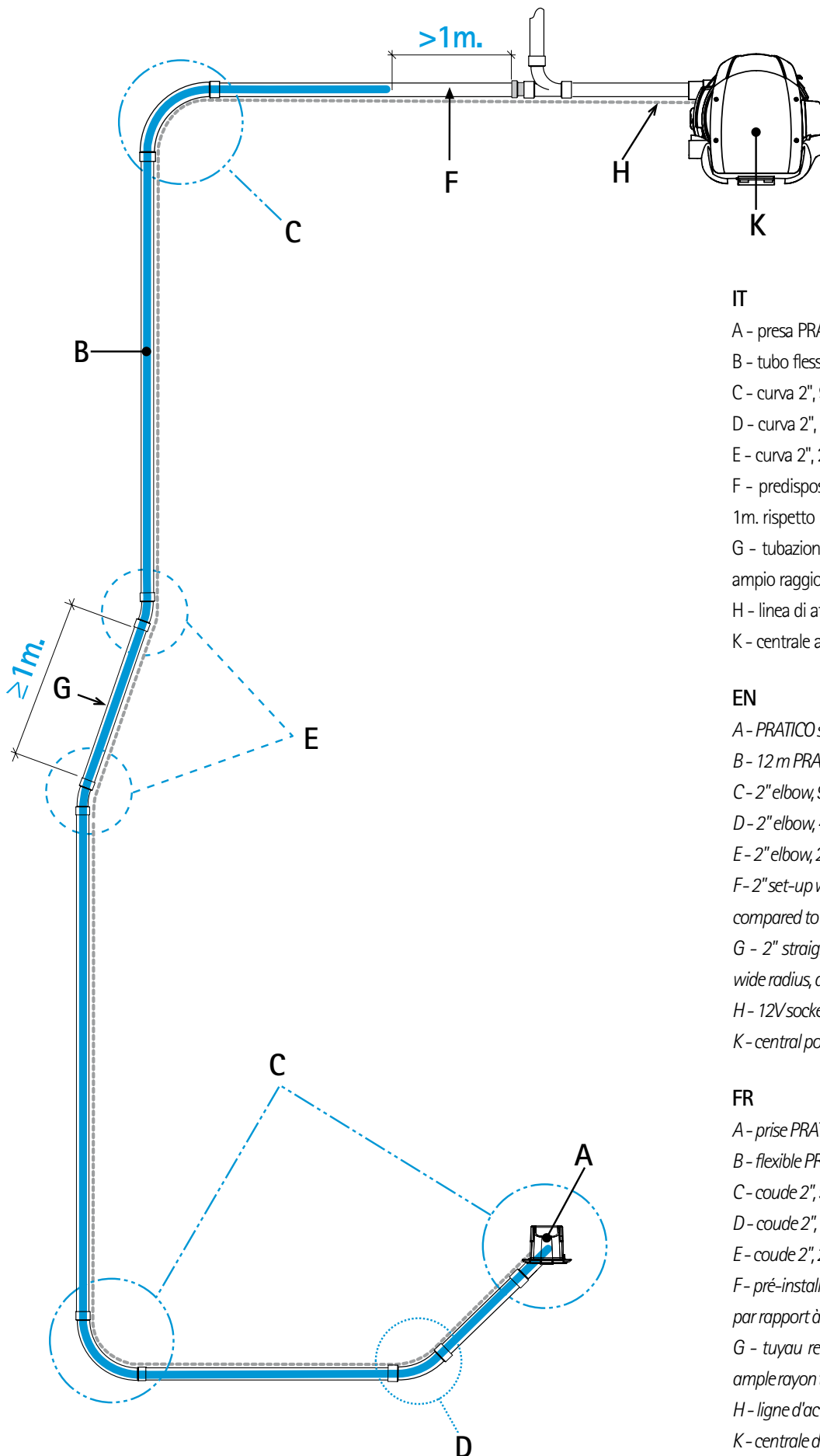

**IT**

- A - presa PRATICO
- B - tubo flessibile PRATICO 12m.
- C - curva 2", 90° ampio raggio (max. 3 curve)
- D - curva 2", 45° ampio raggio (max. 2 curve)
- E - curva 2", 22,5° ampio raggio (max. 2 curve)
- F - predisposizione da 2" sempre maggiore di 1m. rispetto la lunghezza del tubo flessibile
- G - tubazione rettilinea da 2" tra due curve ad ampio raggio sempre almeno 1m. di lunghezza.
- H - linea di attivazione presa 12V
- K - centrale aspirante

**EN**

- A - PRATICO socket
- B - 12 m PRATICO hose
- C - 2" elbow, 90° wide radius (max. 3 elbows)
- D - 2" elbow, 45° wide radius (max. 2 elbows)
- E - 2" elbow, 22,5° wide radius (max. 2 elbows)
- F - 2" set-up which is always greater by 1 m when compared to the length of the hose
- G - 2" straight hose between two elbows with wide radius, always, at least, 1 m in length.
- H - 12V socket activation line
- K - central power unit

**FR**

- A - prise PRATICO
- B - flexible PRATICO 12m
- C - coude 2", 90° ample rayon (max. 3 coudes)
- D - coude 2", 45° ample rayon (max. 2 coudes)
- E - coude 2", 22,5° ample rayon (max. 2 coudes)
- F - pré-installation de 2" toujours supérieur à 1m par rapport à la longueur du flexible
- G - tuyau rectiligne de 2" entre deux coudes à ample rayon toujours d'au moins 1m de longueur.
- H - ligne d'activation de la prise 12V
- K - centrale d'aspiration

IT - Altezza della contropresa PRATICO / EN - Height of the PRATICO socket frame

FR - Hauteur de la contre-prise PRATICO

IT

La contropresa può essere orientata verso l'alto (A) o verso il basso (B), mai in senso orizzontale.

**A - arrivo della tubazione dall'alto:**

la contropresa va orientata con il raccordo di ingresso (1) verso l'alto e posizionata ad una altezza consigliata di 110 cm. dal filo pavimento.

**B - arrivo della tubazione dal basso:**

la contropresa va orientata con il raccordo di ingresso (1) verso il basso e posizionata ad una altezza consigliata di 70 cm. dal filo pavimento.

Per un corretto utilizzo di PRATICO tenere conto di una distanza minima (80 cm.) da eventuali ostacoli (porte, pareti, etc...)

EN

The socket frame must be facing upwards (A) or downwards (B), but must never be horizontal.

**A - top inlet hose:**

the socket frame must be positioned with the intake union (1) facing upwards at the recommended height of 110 cm flush with flooring.

**B - bottom inlet hose:**

the socket frame must be positioned with the intake union (1) facing downwards at the recommended height of 70 cm flush with flooring.

Ensure there is a minimum clearing distance (80 cm) from any obstacles (doors, walls, etc.) to ensure correct use of PRATICO.

FR

La contre-prise doit être orientée vers le haut (A) ou vers le bas (B), jamais dans le sens horizontal.

**A - arrivée du tuyau du haut:**

la contre-prise doit être orientée avec le raccord d'entrée (1) vers le haut et positionnée à une hauteur conseillée de 110 cm du ras du sol.

**B - arrivé du tuyau du bas:**

la contre-prise doit être orientée avec le raccord d'entrée (1) vers le bas et positionnée à une hauteur conseillée de 70 cm du ras du sol.

Pour une utilisation correcte de PRATICO, considérer une distance minimale (80 cm) de tout obstacle (portes, murs, etc...)

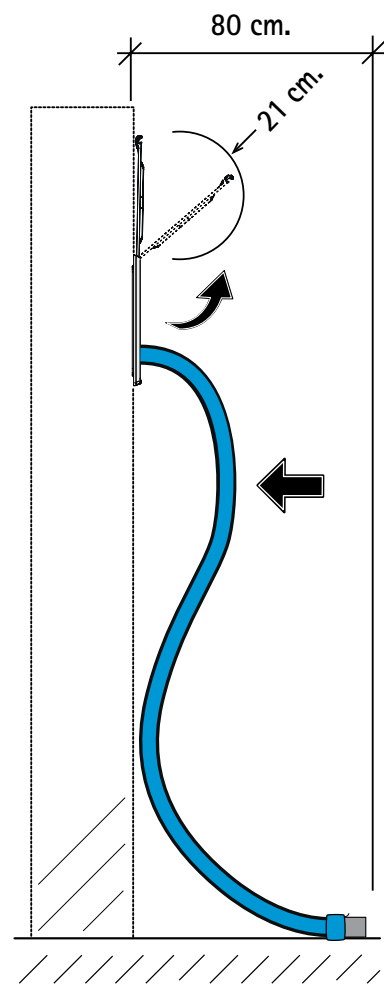
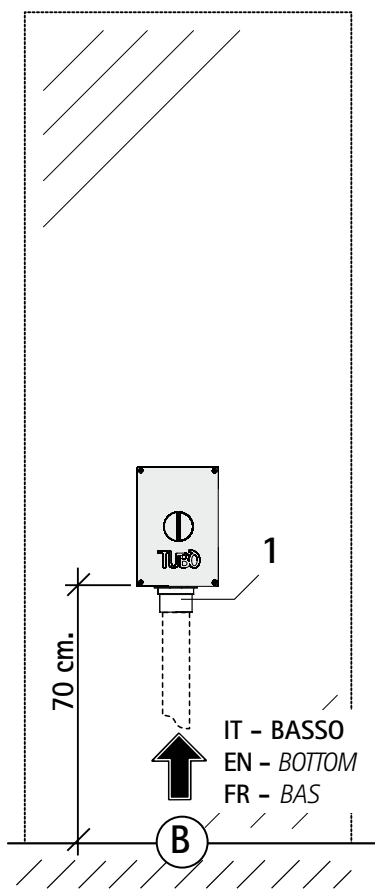
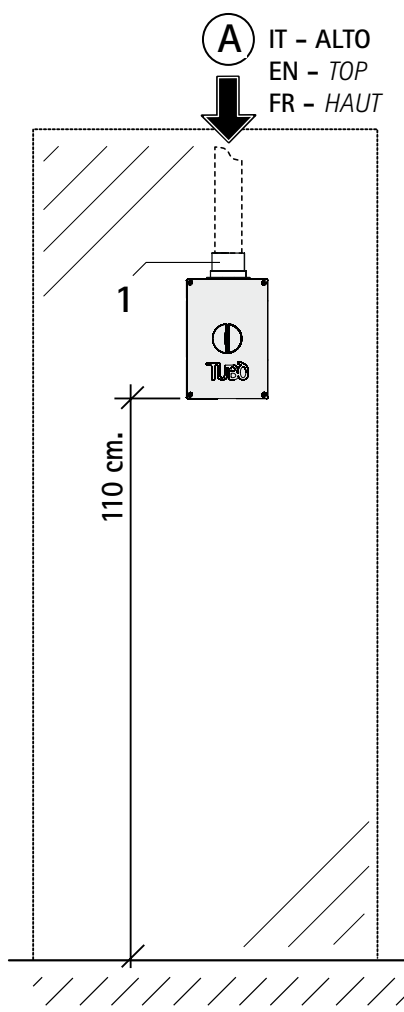

**IT - SVILUPPO CORRETTO DELLA PREDISPOSIZIONE**

Per agevolare l'estrazione o il rientro del tubo flessibile lo sviluppo della sua predisposizione deve essere realizzato in senso orizzontale, limitando lo sviluppo verticale al solo collegamento della presa PRATICO

**EN - CORRECT SET-UP**

To facilitate extraction or re-entry of the hose, the relative set-up must be horizontal, limiting the vertical set-up solely for insertion of the PRATICO socket.

**FR - DÉVELOPPEMENT CORRECT DE LA PRÉ-INSTALLATION**

Afin de faciliter l'extraction ou le retour du flexible, le développement de sa pré-installation doit être réalisé dans le sens horizontal, en limitant le développement vertical uniquement au raccordement de la prise PRATICO.

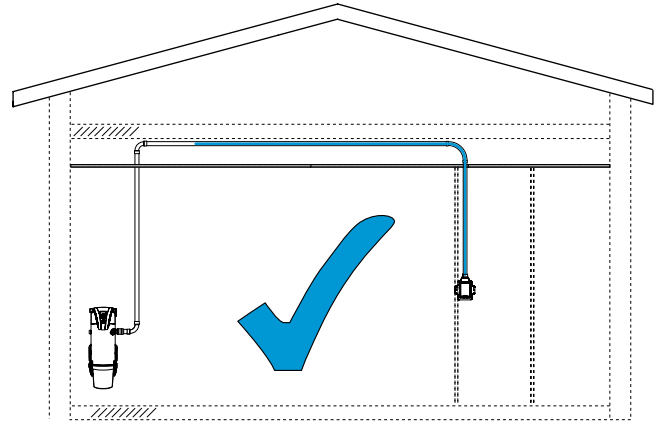
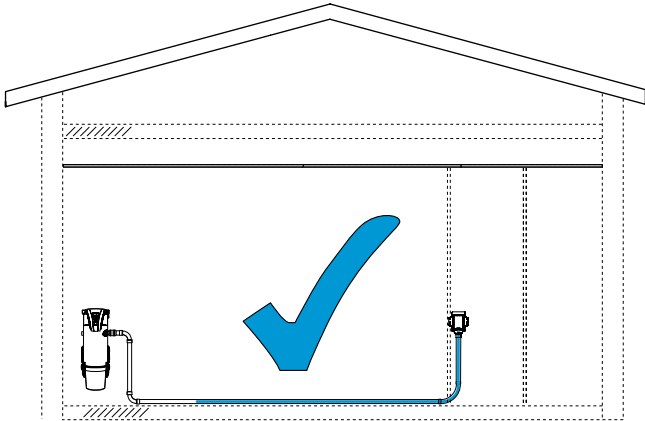

**IT** - la predisposizione che contiene il tubo flessibile si sviluppa in orizzontale sul piano pavimento e sale in verticale solo per il collegamento alla presa

**IT** - la predisposizione che contiene il tubo flessibile si sviluppa in orizzontale nel controsoffitto e scende in verticale solo per il collegamento alla presa

**EN** - the set-up which holds the hose must be horizontal flush with the flooring and mounts vertically solely to connect the socket

**EN** - the set-up which holds the hose must be horizontal flush with the false ceiling and mounts vertically solely to connect the socket

**FR** - la pré-installation qui contient le flexible se développe en horizontal sur le plan du sol et monte en vertical uniquement pour le raccordement à la prise

**FR** - la pré-installation qui contient le flexible se développe en horizontal dans le contre-plafond et descend en vertical uniquement pour le raccordement à la prise

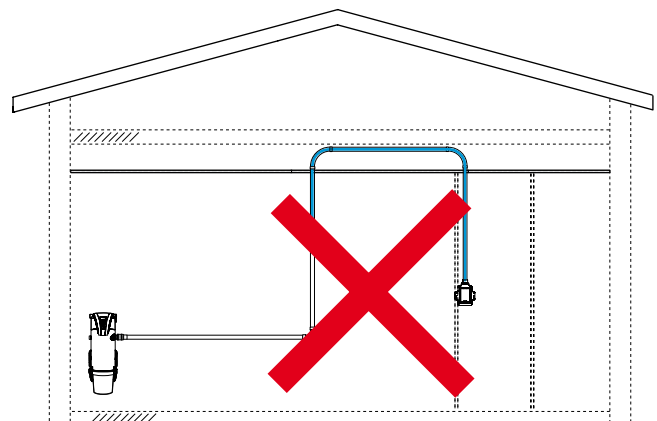
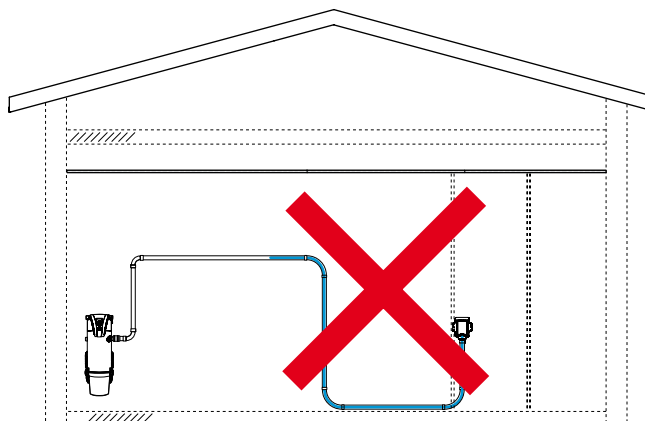

**IT** - la predisposizione che contiene il tubo flessibile si sviluppa in orizzontale e in verticale prima di collegarsi alla presa.

**IT** - la predisposizione che contiene il tubo flessibile si sviluppa in in verticale e in orizzontale prima di collegarsi alla presa.

**EN** - the set-up which holds the hose must be horizontal and vertical before connection to the socket.

**EN** - the set-up which holds the hose must be vertical and horizontal before connection to the socket.

**FR** - la pré-installation qui contient le flexible se développe en horizontal et en vertical avant de se raccorder à la prise.

**FR** - la pré-installation qui contient le flexible se développe en vertical et en horizontal avant de se raccorder à la prise.

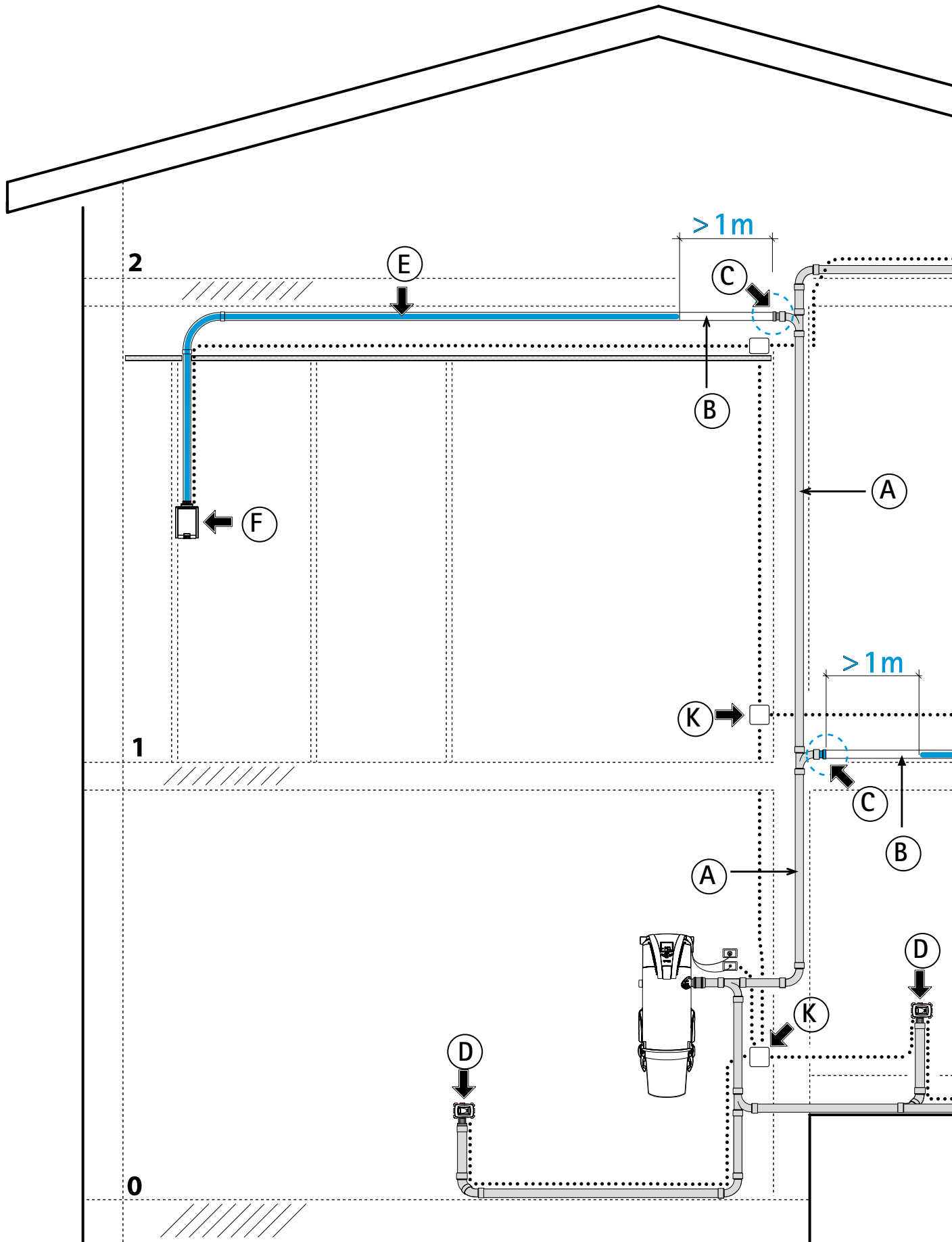



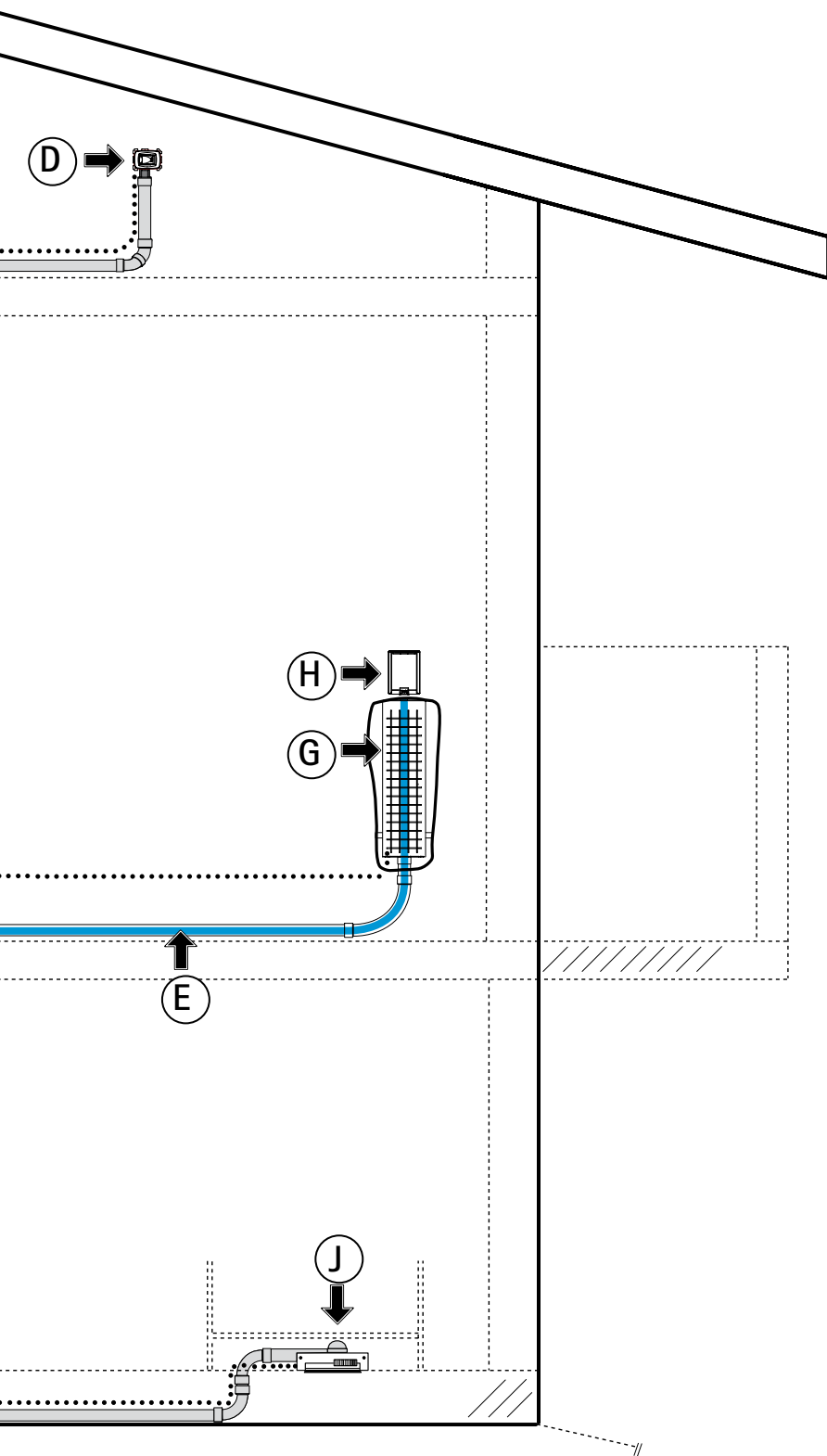

## IT

Uno o più PRATICO possono essere integrati in abitazioni di grandi dimensioni costruite anche su più livelli.

### Legenda

- A - rete tubiera sistema TUBÒ Ø50
- B - rete tubiera sistema TUBÒ 2" per PRATICO
- C - raccordo adattatore TR212 Ø50 -2"
- D- prese aspiranti NEW AIR - SQUARE
- E - tubo flessibile PRATICO
- F - presa PRATICO (installazione per cartongesso)
- G - contropresa PRATICO (installazione per muratura)
- H - presa PRATICO (installazione per muratura)
- J - presa per mobili Vac Pan
- K - linea attivazione prese 12V con scatole di derivazione elettrica

## EN

One or more PRATICO may be integrated in large scale homes which cover multiple floors.

### Key

- A - TUBÒ system Ø50 hose network
- B - TUBÒ system 2" hose network for PRATICO
- C - TR212 Ø50 -2" activator union
- D - NEW AIR - SQUARE vacuum sockets
- E - PRATICO hose
- F - PRATICO socket (plasterboard installation)
- G - PRATICO socket frame (wall installation)
- H - PRATICO socket (wall installation)
- J - socket for Vac Pan furniture units
- K - 12V socket activation line with electric junction boxes

## FR

Un ou plusieurs PRATICO peuvent être intégrés dans des habitations de grandes dimensions, construites même sur plusieurs étages.

### Légende

- A - réseau de tubes du système TUBÒ Ø50
- B - réseau de tubes du système TUBÒ 2" pour PRATICO
- C - raccord adaptateur TR212 Ø50 -2"
- D - prises d'aspiration NEW AIR - SQUARE
- E - flexible PRATICO
- F - prise PRATICO (installation pour placoplâtre)
- G - contre-prise PRATICO (installation pour mur)
- H - prise PRATICO (installation pour mur)
- J - prise pour meubles Vac Pan
- K - ligne d'activation des prises 12V avec boîtes de dérivation électrique

IT	
A	<p>La predisposizione che contiene il tubo flessibile PRATICO deve essere realizzata esclusivamente con tubo e curve ad ampio raggio 2" TUBÒ:</p> <p>TRX25PR - curva 2" PRATICO , 90° FF ampio raggio - massimo 3 curve            TRX22PR - curva 2" PRATICO , 45° FF ampio raggio - massimo 2 curve            TRX28PR - curva 2" PRATICO , 22,5° FF ampio raggio - massimo 2 curve</p> <p>Le curve ad ampio raggio devono essere collegate tra loro da una tubazione rettilinea di almeno 1 metro di lunghezza. Eventuali derivazioni non possono essere inserite nella predisposizione che contiene il tubo flessibile PRATICO</p>
B	La lunghezza della predisposizione di un punto presa PRATICO deve essere sempre maggiore di 1 metro rispetto al tubo flessibile PRATICO
C	Per agevolare l'estrazione o il rientro del tubo flessibile lo sviluppo della sua predisposizione deve essere realizzato in senso orizzontale, limitando lo sviluppo verticale al solo collegamento della presa PRATICO
D	Il tubo flessibile PRATICO misura 12 metri. Per esigenze tecniche la misura può essere ridotta.
E	Per un migliore funzionamento del PRATICO utilizzare il minor numero di curve
F	Non è previsto un utilizzo di più operatori in contemporanea
G	L'attivazione della centrale aspirante con PRATICO avviene di norma con la linea 12V BTS dedicata. In alternativa è disponibile la soluzione wireless codice <b>K12WPR</b>

EN	
A	<p><i>The set-up holding the PRATICO hose must be made exclusively from 2" TUBÒ hose and elbow with wide radius.</i></p> <p><i>TRX25PR - 2" PRATICO elbow, 90° FF wide radius - maximum 3 elbows</i>  <i>TRX22PR - 2" PRATICO elbow, 45° FF wide radius - maximum 2 elbows</i>  <i>TRX28PR - 2" PRATICO elbow, 22.5° FF wide radius - maximum 2 elbows</i></p> <p><i>The wide radius elbows must be inter-connected using a straight hose which is, at least, 1 metre in length.</i>  <i>Junctions may not be incorporated into set-ups which include the PRATICO hose</i></p>
B	<i>The length of a PRATICO socket point set-up must always be 1 metre greater when compared to the PRATICO hose</i>
C	<i>To facilitate extraction or re-entry of the hose, the relative set-up must be horizontal, limiting the vertical set-up solely for insertion of the PRATICO socket.</i>
D	<i>The PRATICO hose is 12 metres. It may be reduced owing to technical requirements.</i>
E	<i>Use as few elbows as possible for improved PRATICO operation</i>
F	<i>It is not designed to be used by multiple operators simultaneously</i>
G	<i>Activation of the central power unit with PRATICO normally takes place using the dedicated 12V BTS line. As an alternative, the wireless solution is available, code <b>K12WPR</b></i>

FR	
A	<p>La pré-installation qui contient le flexible PRATICO doit exclusivement être réalisée avec tube et coude à ample rayon 2" TUBÒ:</p> <p>TRX25PR - coude 2" PRATICO, 90° FF ample rayon - maximum 3 coudes</p> <p>TRX22PR - coude 2" PRATICO, 45° FF ample rayon - maximum 2 coudes</p> <p>TRX28PR - coude 2" PRATICO, 22,5° FF ample rayon - maximum 2 coudes</p> <p>Les coudes à ample rayon doivent être raccordés entre eux par un tuyau rectiligne d'au moins 1 mètre de longueur.</p> <p>Toute dérivation ne pourra être insérée dans la pré-installation qui contient le flexible PRATICO</p>
B	La longueur de la pré-installation d'un point de prise PRATICO doit toujours être supérieure à 1 mètre par rapport au flexible PRATICO
C	Afin de faciliter l'extraction ou le retour du flexible, le développement de sa pré-installation doit être réalisé dans le sens horizontal, en limitant le développement vertical uniquement au raccordement de la prise PRATICO.
D	Le flexible PRATICO mesure 12 mètres. Pour des exigences techniques, la mesure peut être réduite.
E	Pour un meilleur fonctionnement de PRATICO, utiliser le moins de coudes possible
F	L'utilisation simultanée de la part de plusieurs opérateurs n'est pas prévue.
G	L'activation de la centrale d'aspiration avec PRATICO s'effectue en général avec la ligne 12V BTS dédiée. En alternative, la solution wireless code K12WPR est disponible

#### IT - SCELTA DELLA CENTRALE ASPIRANTE

Il corretto funzionamento di PRATICO viene garantito installando le centrali aspiranti TUBÒ elencate in tabella:

#### EN - CENTRAL POWER UNIT SELECTION

PRATICO is guaranteed to operate correctly when the TUBÒ central power units listed below, are installed:

#### FR - CHOIX DE LA CENTRALE D'ASPIRATION

Le correct fonctionnement de PRATICO est garanti par l'installation des centrales d'aspiration TUBÒ énumérées dans le tableau :

MODELLO / MODEL / MODÈLE	1 PUNTO PRESA 1 SOCKET POINT 1 POINT DE PRISE	2 PUNTO PRESA 2 SOCKET POINT 2 POINT DE PRISE	3 PUNTO PRESA 3 SOCKET POINT 3 POINT DE PRISE	4 PUNTO PRESA 4 SOCKET POINT 4 POINT DE PRISE
	PERFETTO INOX TX4A	✓	✓	✓
PERFETTO INOX TX3A	✓	✓	✗	✗
PERFETTO TP4A	✓	✓	✓	✓
PERFETTO TP3A	✓	✓	✗	✗
PERFETTO TP4	✓	✓	✓	✓
PERFETTO TP3	✓	✓	✗	✗
CLASSIC TC4	✓	✓	✓	✓
CLASSIC TC3	✓	✓	✗	✗
STUDIO TS4	✓	✓	✗	✗

IT - Predisposizione di PRATICO / EN - PRATICO Set-up  
FR - Pré-installation de PRATICO

IT  
SCELTA DEI MATERIALI

AERTECNICA fornisce una linea completa di articoli per l'installazione di PRATICO nell'impianto aspirapolvere TUBÒ.

EN  
MATERIAL SELECTION

AERTECNICA provides a complete range of products for installation of PRATICO to the TUBÒ centralised vacuum system.

FR  
CHOIX DES MATÉRIAUX

AERTECNICA fournit une ligne d'articles complète pour l'installation de PRATICO dans le circuit TUBÒ.

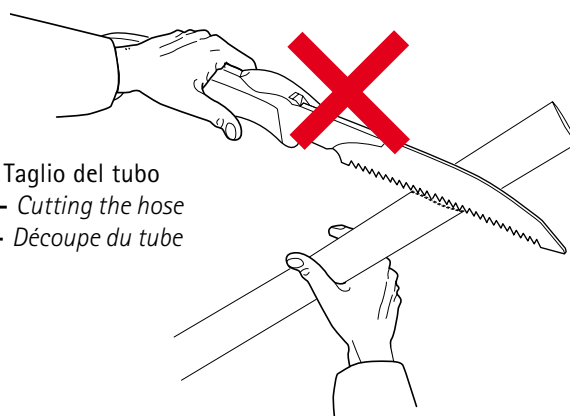
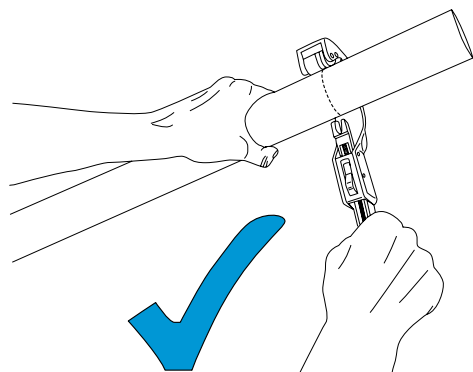

IT - Taglio del tubo  
EN - Cutting the hose  
FR - Découpe du tube

IT - Per la corretta installazione della rete tubiera attenersi alle indicazioni seguenti

EN - To ensure correct installation of the hose system, follow the instructions below

FR - Pour une correcte installation du réseau de tubes, suivre les indications suivantes

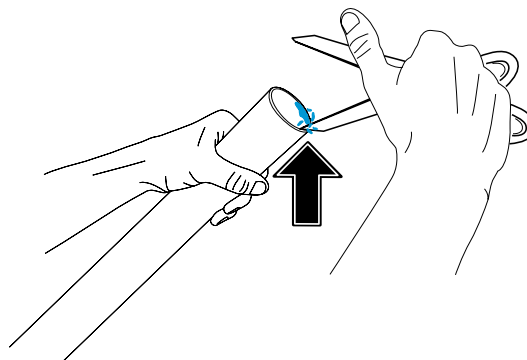

IT - Pulizia delle bave  
EN - Cleaning the fins  
FR - Nettoyage des baves

**IT - Assemblaggio della raccorderia**  
assicurarsi che l'accoppiamento della raccorderia arrivi fino a fine corsa.

**EN - Assembly of hosing system**  
ensure that the coupling of the hosing system is fully completed.

**FR - Assemblage des raccords**  
veiller à ce que l'accouplement des raccords arrive jusqu'en fin de course.

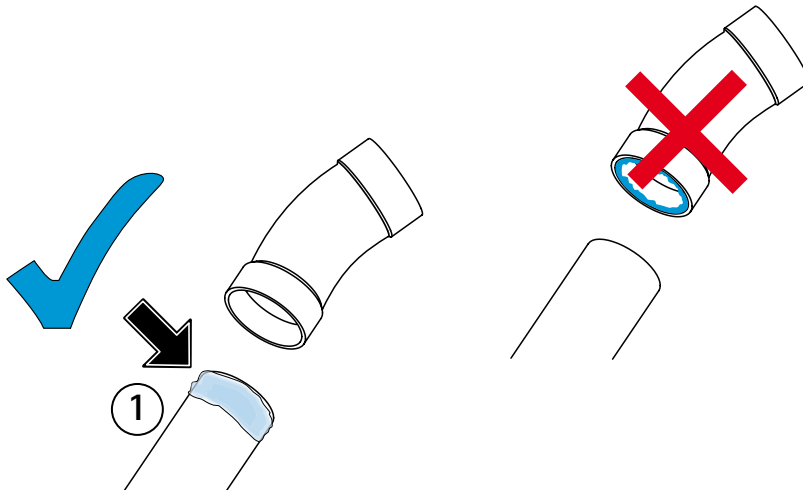
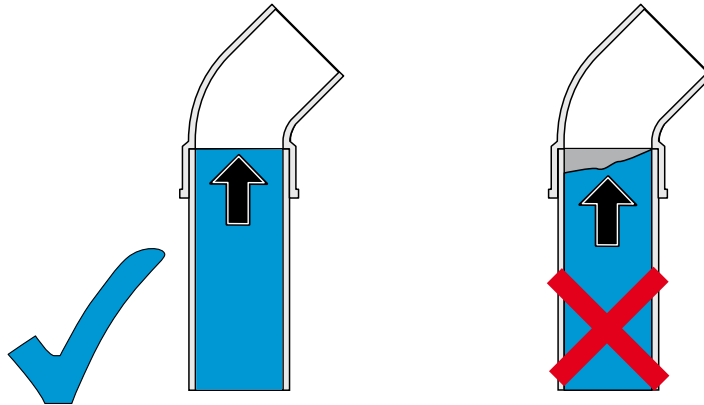

**IT - Incollaggio della raccorderia**

la colla va applicata solo sul raccordo maschio (1).  
ATTENZIONE: accumuli di colla all'interno della tubazione pregiudicano il corretto funzionamento di PRATICO

**EN - Gluing the hosing system**  
the glue is only applied to the male union (1).  
WARNING: glue residues on the inside of the pipe affect correct operation of PRATICO

**FR - Collage des raccords**  
la colle doit être appliquée sur le raccord mâle (1).  
ATTENTION : l'accumulation de colle à l'intérieur des tuyaux compromet le correct fonctionnement de PRATICO

**IT - Orientamento derivazioni in impianti con più punti presa**

Nella fase di installazione della raccorderia è importante orientare le derivazioni verso la centrale aspirante. Ciò consente alla centrale di aspirare il materiale nel modo più scorrevole possibile.

**EN - Positioning of junctions with multiple socket points**

When installing the hosing system, it is important to position the junctions facing the central power unit. This allows the central power unit to vacuum the materials as smoothly as possible.

**FR - Orientation des dérivation sur des installations avec plusieurs points de prise**

Pendant la phase d'installation des raccords, il est important d'orienter les dérivation vers la centrale d'aspiration. Cela permet d'aspirer le matériel le plus fluidement possible.

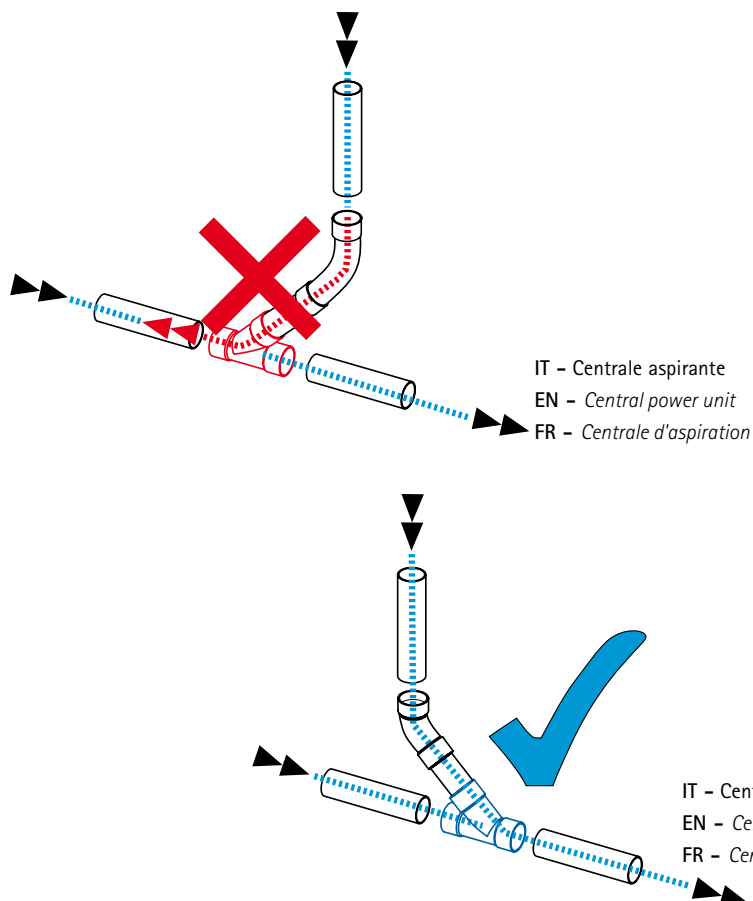

IT - Installazione Contropresa nel cartongesso / EN - Installing plasterboard socket frame  
FR - Installation contre-prise pour placoplatre

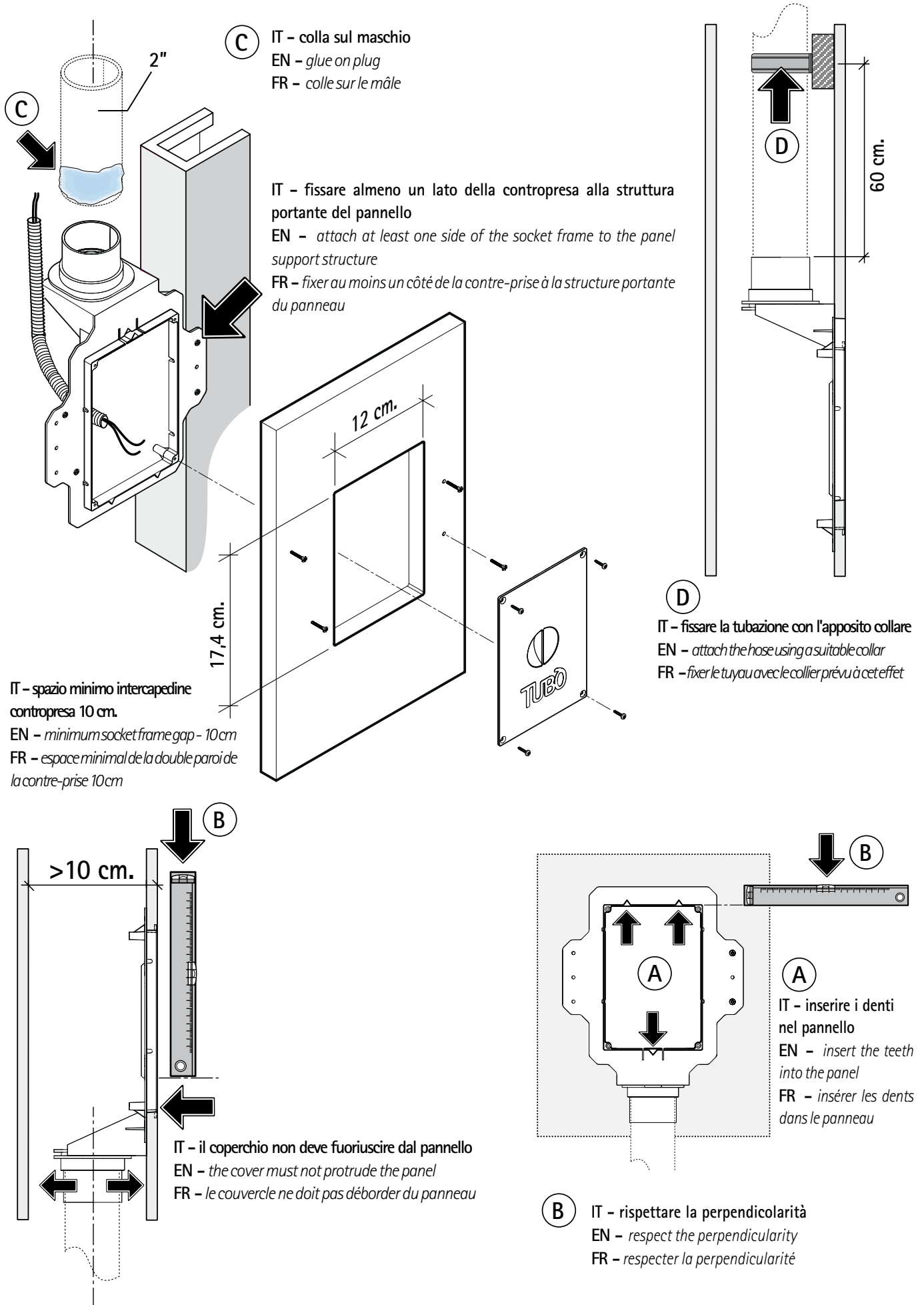

IT - Installazione Contropresa nella muratura / EN - Installing wall socket frame

FR - Installation contre-prise pour mur

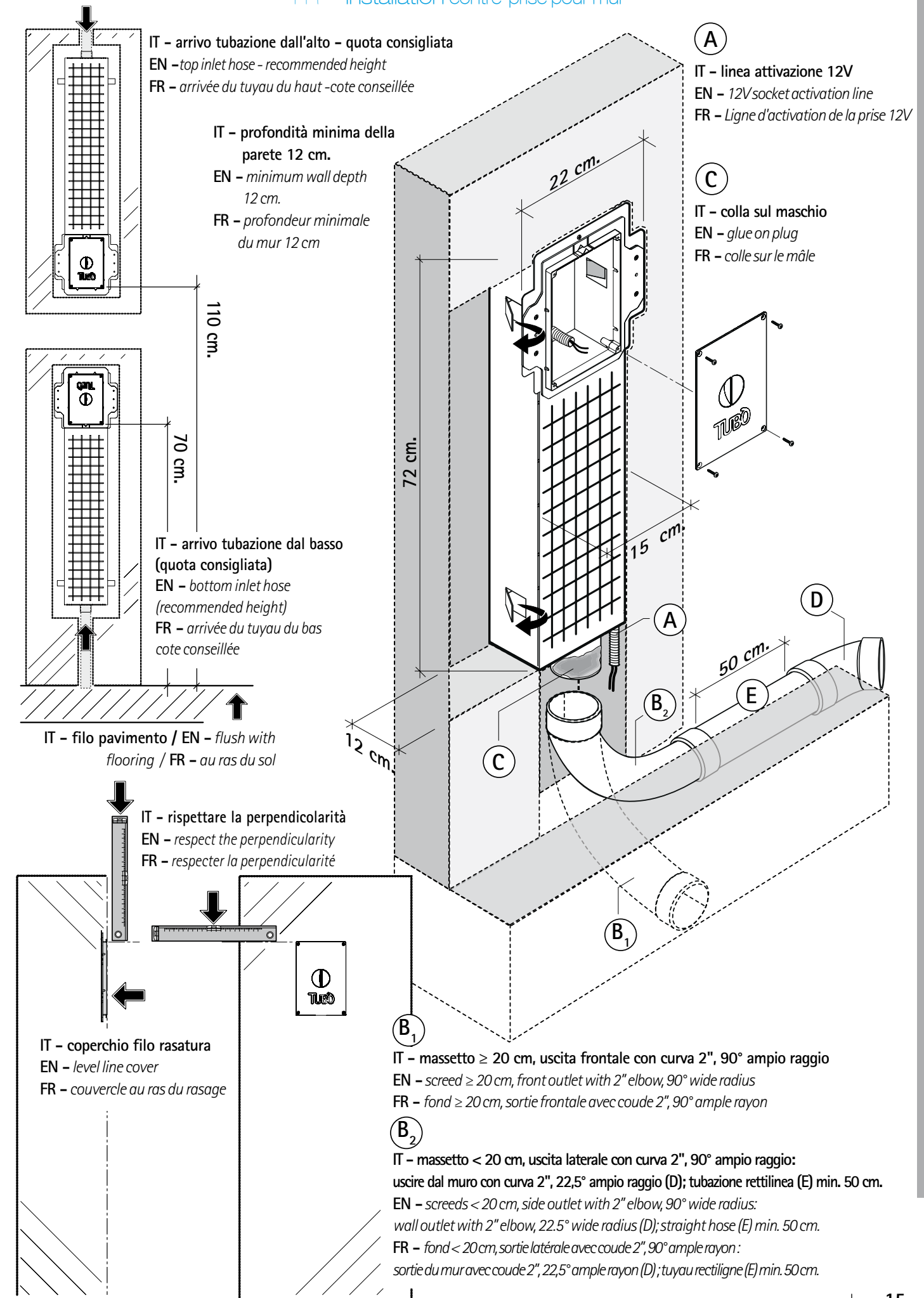



IT - Installazione della presa PRATICO / EN - Installation of PRATICO socket  
FR - Installation de la prise PRATICO

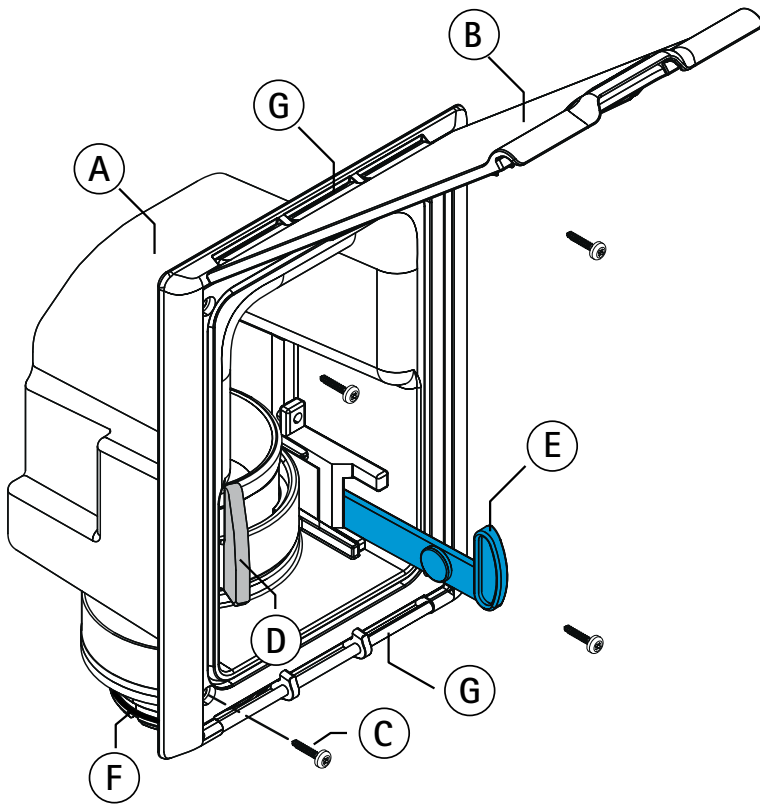

**IT**  
 A - corpo presa PRATICO  
 B - sportello presa  
 C - viti di fissaggio  
 D - leva blocco tubo flessibile  
 E - leva di attivazione (ON-OFF)  
 F - anello di bloccaggio  
 G - perno di rotazione

**EN**  
 A - PRATICO socket body  
 B - socket hatch  
 C - fixing screws  
 D - hose locking lever  
 E - activation lever (ON-OFF)  
 F - locking ring  
 G - rotation pin

**FR**  
 A - corps de la prise PRATICO  
 B - porte de la prise  
 C - vis de fixation  
 D - levier de blocage du flexible  
 E - levier d'activation (ON-OFF)  
 F - anneau de blocage  
 G - axe de rotation

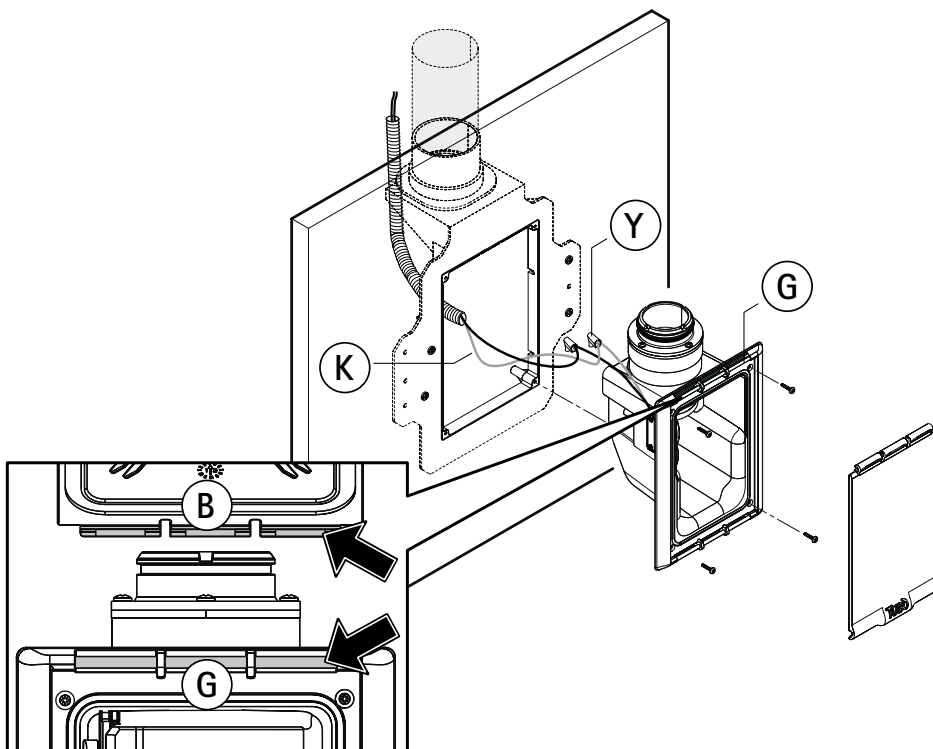

**IT** - collegare mediante morsetti (Y) la linea elettrica 12V (K) di attivazione della centrale aspirante.  
 - montare lo sportello mediante incastro a pressione sul perno di rotazione (G) sempre con apertura verso l'alto  
 - chiudere lo sportello premendo fino al click (H)

**EN** - connect the 12 V central power unit electric activation line (K) using the clamps (Y).  
 - assemble the door by fixing the joint to the rotation pin (G) with the opening always upwards.  
 - close the door pressing it until you hear a click (H)

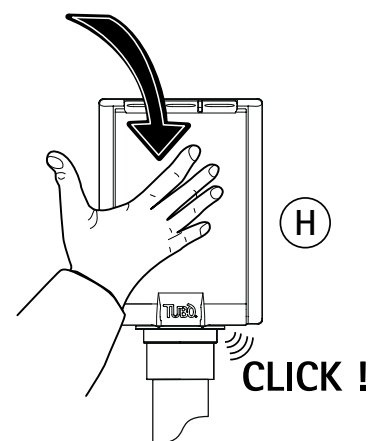
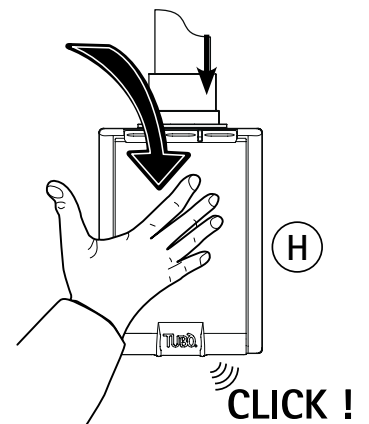

**FR** - Raccorder moyennant les bornes (Y) la ligne électrique 12V (K) d'activation de la centrale d'aspiration.  
 - monter la porte en l'encastant par pression sur l'axe de rotation (G) toujours avec l'ouverture vers le haut.  
 - fermer la porte en appuyant jusqu'au clic (H)



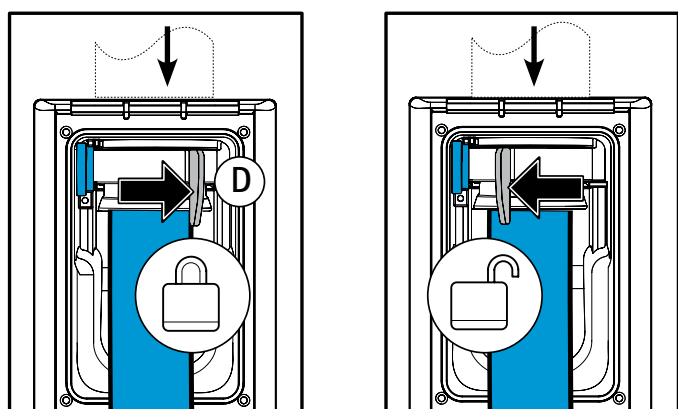
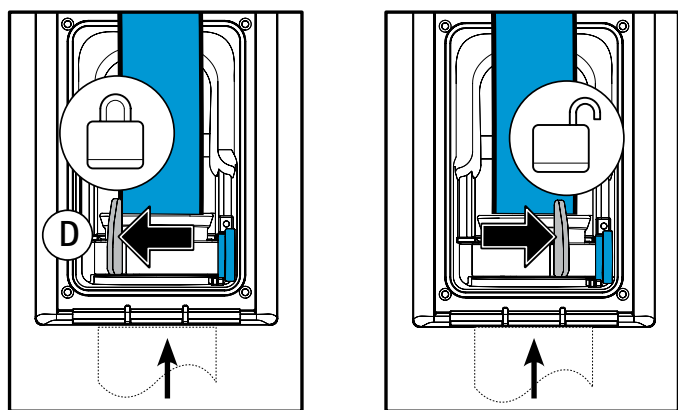
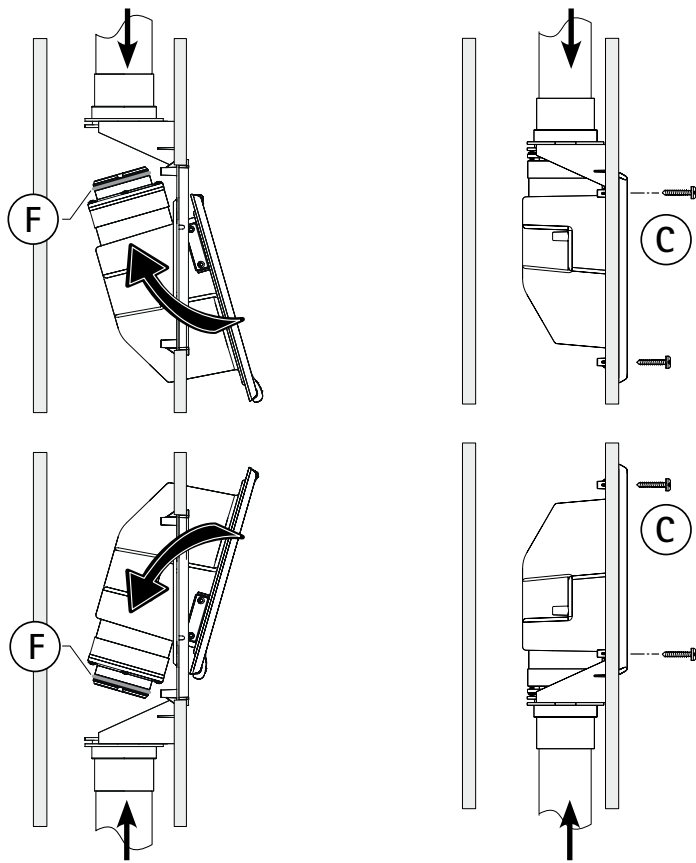





#### IT - Blocco del tubo flessibile PRATICO

Il tubo flessibile viene bloccato ruotando la leva (D) in posizione   
 Il tubo flessibile viene sbloccato ruotando la leva in posizione 

#### EN - PRATICO hose locking lever

The hose is locked when rotating the lever (D) into position   
 The hose is unlocked when rotating the lever into position 

#### FR - Blocage du flexible PRATICO

Le flexible est bloqué en tournant le levier (D) dans la position   
 Le flexible est débloqué en tournant le levier dans la position 

IT

- Lubrificare con l'apposito scivolante AT250 l'anello (F) prima dell'inserimento
- Inserire la presa nella contropresa.
- Fissare la presa alla contropresa mediante le apposite viti (C)

EN

- Lubricate the ring (F) using the AT250 glide before insertion
- Insert the socket into the socket frame.
- Attach the socket to the socket frame using the screws (C)

FR

- Avant l'insertion, lubrifier l'anneau (F) avec le produit glissant AT250.
- Insérer la prise dans la contre-prise.
- Fixer la prise à la contre-prise moyennant les vis prévues à cet effet (C)

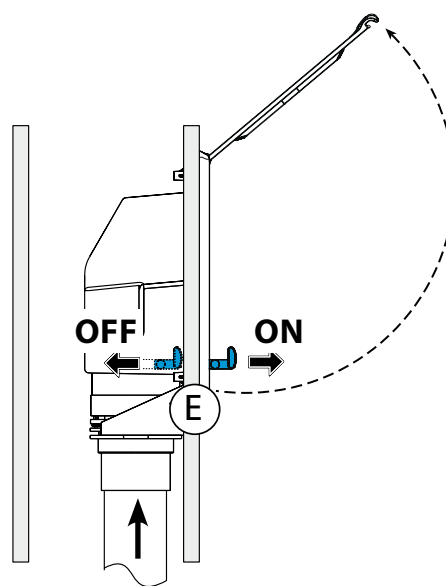
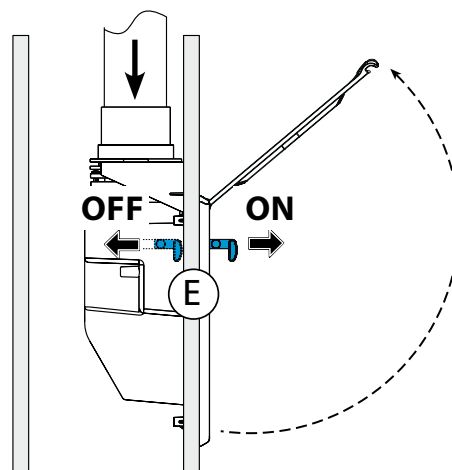

#### IT - Attivazione impianto con PRATICO

La centrale aspirante si attiva portando la leva (E) in ON  
 La centrale si spegne portando la leva in OFF

#### EN- System activation with PRATICO

The central power unit is activated when bringing the lever (E) to the ON position  
 The central power unit is turned off when bringing the lever to the OFF position

#### FR - Activation de l'installation avec PRATICO

La centrale d'aspiration s'active en amenant le levier (E) sur ON  
 La centrale s'éteint en amenant le levier sur OFF

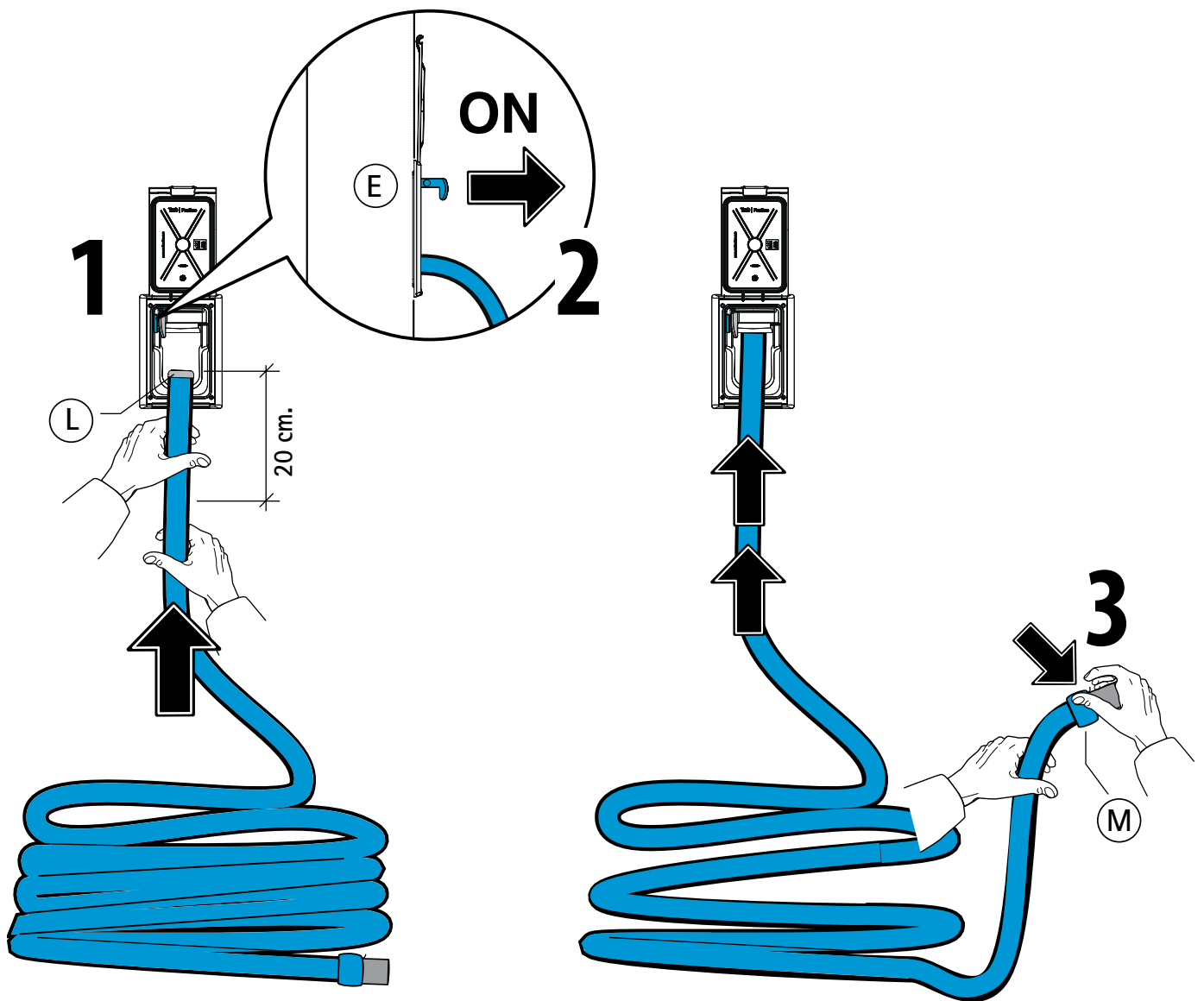

#### IT

1 - Aprire lo sportello, accertarsi che la leva di blocco del tubo flessibile sia in posizione  ed inserire dentro la presa l'estremità del tubo con la boccia (M) per una lunghezza di circa 20 cm.

2 - Attivare la centrale aspirante portando la leva di attivazione (E) in ON.

3 - Ostruire il raccordo (M) sull'altra estremità del tubo flessibile: la depressione dell'aria aiuta il rientro del tubo flessibile all'interno dell'impianto.

#### EN

1 - Open the hatch, check that the hose locking lever is in the position  and insert the end of the hose with the bushing (M) into the socket across a length of approximately 20 cm.

2 - Activate the central power unit by bringing the activation lever (E) to the ON position.

3 - Block the union (M) on the other end of the hose: the air vacuum helps with the re-entry of the hose into the system.

#### FR

1 - Ouvrir la porte, veiller à ce que le levier de blocage du flexible soit sur la position  et insérer dans la prise l'extrémité du tube avec la bague (M) sur une longueur d'environ 20 cm.

2 - Activer la centrale d'aspiration en amenant le levier d'activation (E) sur ON.

3 - Obstruer le raccordo (M) sur l'autre extrémité du flexible : la dépression de l'air aide le retour du flexible à l'intérieur de l'installation.

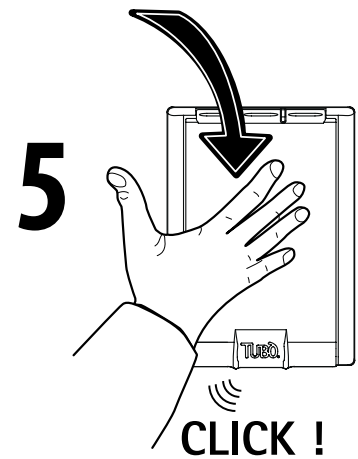
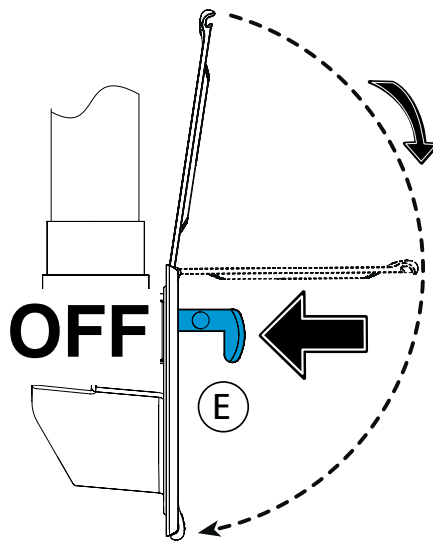
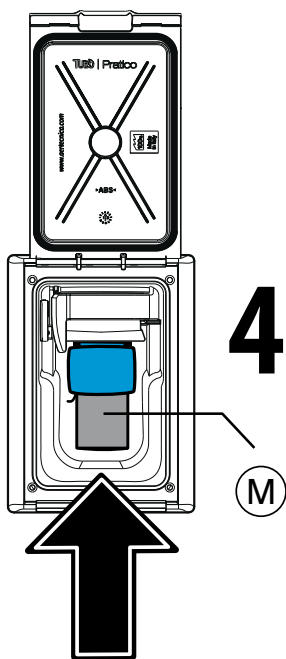

#### IT

4 - Il tubo flessibile è completamente inserito quando rimane visibile solo il raccordo (M) all'interno della presa PRATICO.

5 - Spegnerne la centrale aspirante chiudendo con la mano lo sportello della presa.

#### EN

4 - The hose is fully inserted when only the union (M) remains visible within the PRATICO socket.

5 - Switch off the central power unit by closing the socket hatch with your hand.

#### FR

4 - Le flexible est entièrement inséré lorsque seul le raccord (M) reste visible à l'intérieur de la prise PRATICO.

5 - Éteindre la centrale d'aspiration en fermant avec la main la porte de la prise.

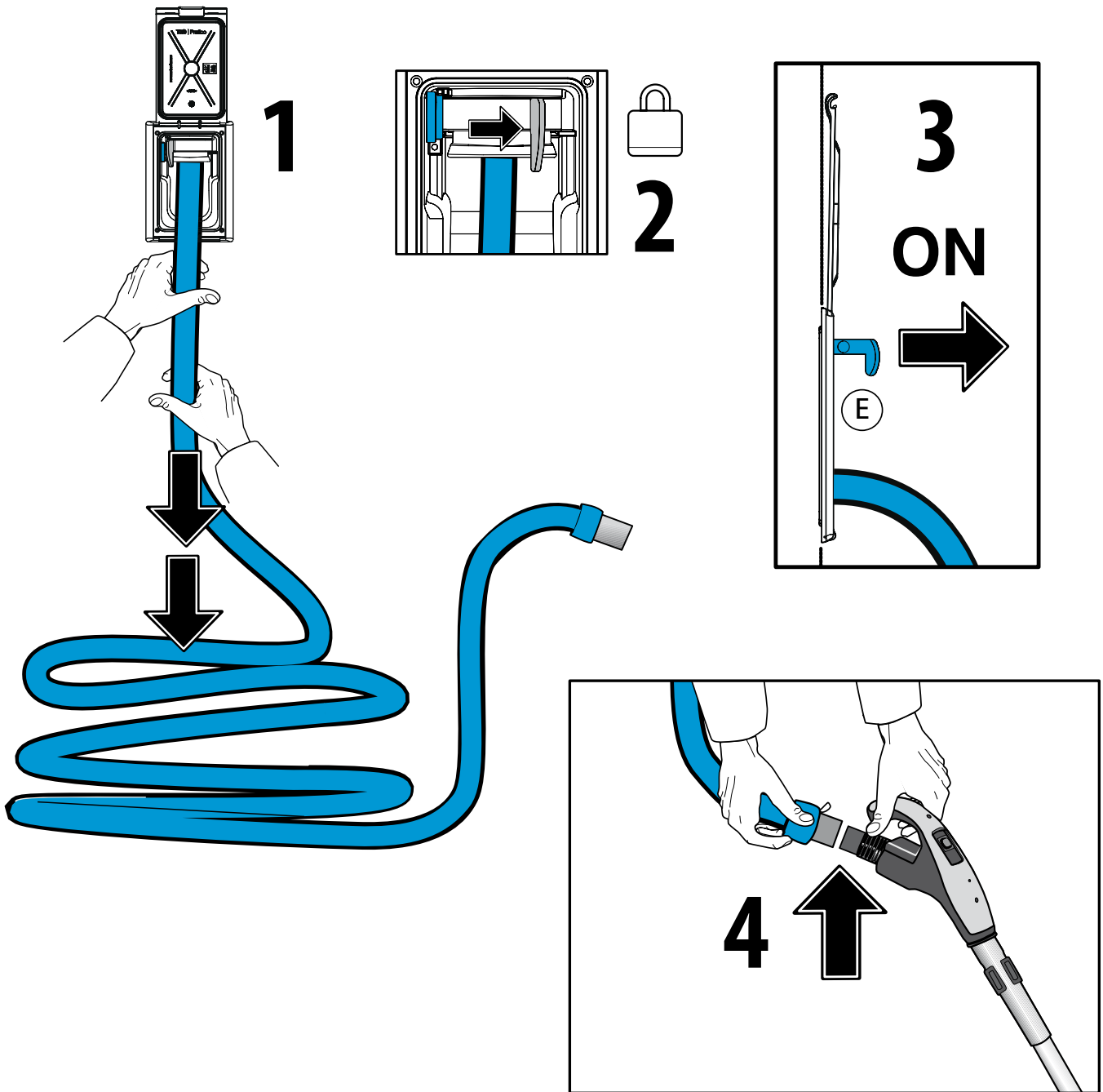

**IT**

1 - Aprire lo sportello ed estrarre la lunghezza del tubo flessibile PRATICO necessaria per la pulizia.

2 - Bloccare il tubo flessibile PRATICO ruotando la leva in posizione 

3 - Attivare la centrale aspirante portando la leva di attivazione (E) in posizione ON

4 - Inserire l'impugnatura del tubo flessibile e l'accessorio che si desidera per effettuare le pulizie.

**EN**

1 - Open the hatch and extract the length of the PRATICO hose necessary for cleaning.

2 - Lock the PRATICO hose by rotating the lever to the position 

3 - Activate the central power unit by bringing the activation lever (E) to the ON position

4 - Insert the hose grip and the accessory required for cleaning.

**FR**

1 - Ouvrir la porte et extraire la longueur du flexible PRATICO nécessaire pour le nettoyage.

2 - Bloquer le flexible PRATICO en tournant le levier sur la position 

3 - Activer la centrale d'aspiration en amenant le levier d'activation (E) sur la position ON.

4 - Insérer la poignée du flexible et l'accessoire souhaité pour effectuer le ménage.

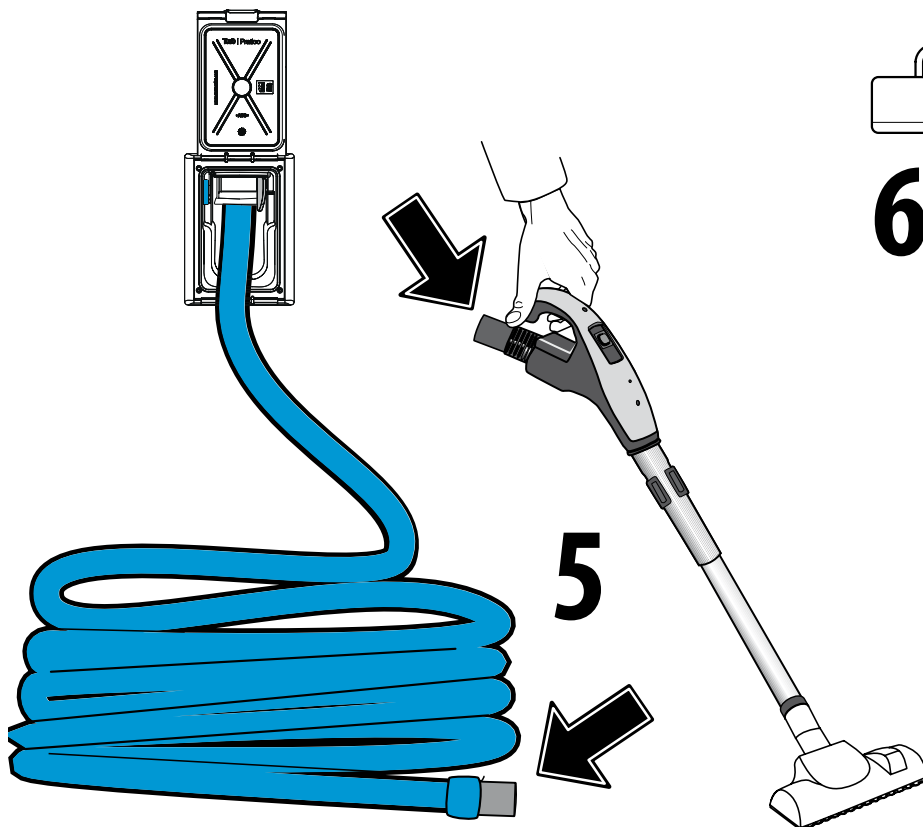

**IT**  
5 - Con la centrale aspirante ancora accesa avvicinarsi con il tubo flessibile alla presa PRATICO e sganciare l'impugnatura dal tubo flessibile.

6 - Sbloccare il tubo flessibile ruotando la leva in posizione 

7 - Ostruire con il palmo della mano il raccordo terminale del tubo, affinché lo stesso si riavvolga completamente.

8 - Spegnerne la centrale aspirante chiudendo con la mano lo sportello della presa.

**EN**  
5 - With the central power unit still on, draw nearer to the PRATICO socket with the hose and unhook the grip from the hose.

6 - Unlock the hose by rotating the lever to the position 

7 - Block the hose end union using the palm of the hand until it winds in completely.

8 - Switch off the central power unit by closing the socket hatch with your hand.

**FR**  
5 - Avec la centrale d'aspiration encore allumée, s'approcher de la prise PRATICO avec le flexible et décrocher la poignée du flexible.

6 - Débloquent le flexible en tournant le levier sur la position 

7 - Obstruer avec la paume de la main le raccord terminal du tube, afin que celui-ci s'enroule complètement.

8 - Éteindre la centrale d'aspiration en fermant avec la main la porte de la prise.

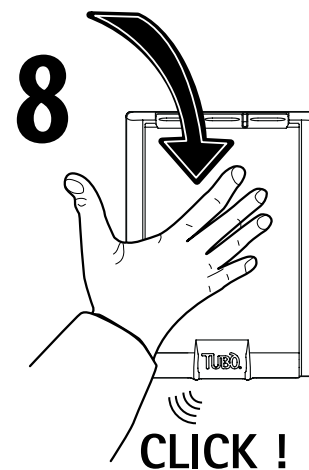
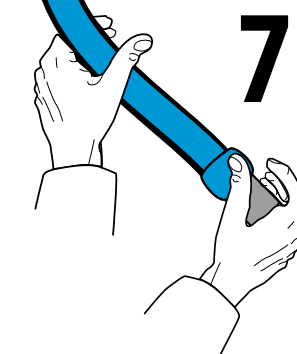
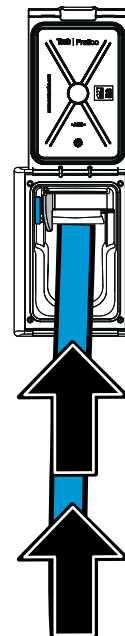
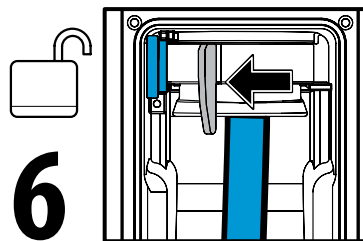

IT -Kit Wireless PRATICO / EN - PRATICO Wireless Kit  
FR – Kit Wireless PRATICO

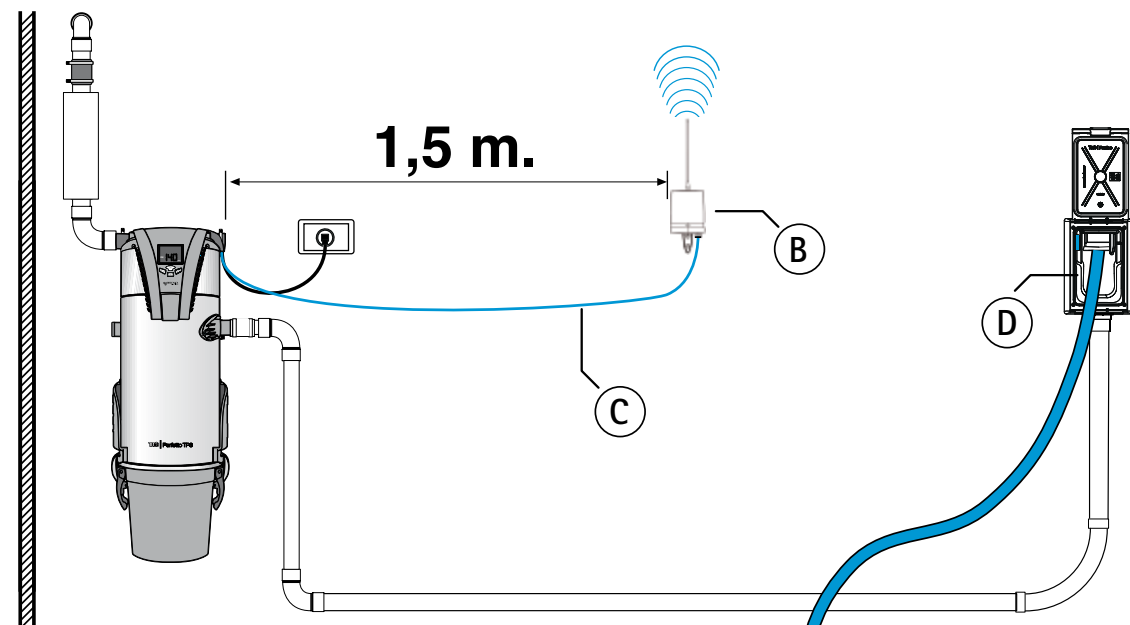

**IT – Codice K12WPR**

- A - tubo wireless Ø32 PRATICO da 12m.
- B - ricevitore
- C - linea di collegamento diretto alla centrale
- D - presa PRATICO

**EN – Code K12WPR**

- A - Ø32 PRATICO 12 m wireless hose
- B - receiver
- C - direct connection to central power unit
- D - PRATICO socket

**FR – Code K12WPR**

- A - tube wireless Ø32 PRATICO de 12m
- B - récepteur
- C - ligne de raccordement direct à la centrale
- D - prise PRATICO

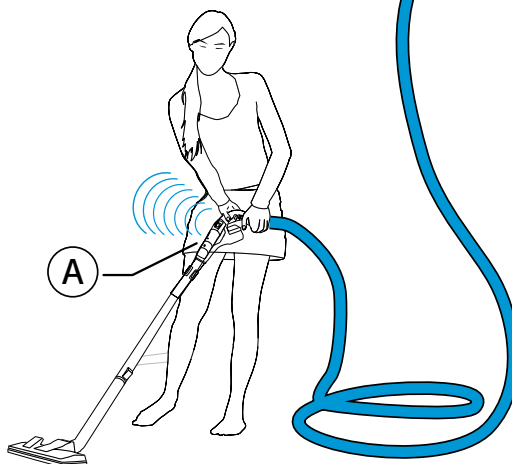

**IT – KIT WIRELESS PRATICO**

Per l'uso della soluzione Wireless è disponibile l'articolo K12WPR completo di Tubo flessibile wireless PRATICO con raccordo trasmettitore e ricevitore per la centrale aspirante.

Il raccordo del tubo flessibile wireless è dotato di interruttore per l'attivazione e l'arresto dell'impianto.

**NOTA BENE:**

il Kit Wireless PRATICO è compatibile solo con le centrali PERFETTO TXA, TPA, TP e CLASSIC TC

**RICEVITORE**

All'interno di un edificio il raggio di azione tra tubo wireless e ricevitore è di 15 m. e consente l'attraversamento di 2 solai.

**EN – PRATICO WIRELESS KIT**

The item K12WPR complete with PRATICO wireless hose with transmitter and receiver connection to the central power unit are required to use the wireless solution.

The wireless hose connection is equipped with switch overseeing the activation and deactivation of the system.

**REMARK:**

the PRATICO Wireless Kit is only compatible with the PERFETTO TXA, TPA, TP and CLASSIC TC central power units.

**RECEIVER**

Within a building, the transmission range between a wireless hose and receiver is 15 m, and can go up or down 2 floors.

**FR – KIT WIRELESS PRATICO**

Pour l'utilisation de la solution Wireless est disponible l'article K12WPR avec Flexible wireless PRATICO et raccord émetteur et récepteur pour la centrale d'aspiration.

Le raccord du flexible wireless est équipé d'un interrupteur pour l'activation et l'arrêt de l'installation.

**REMARQUE :**

le Kit Wireless PRATICO n'est compatible qu'avec les centrales PERFETTO TXA, TPA, TP et CLASSIC TC

**RÉCEPTEUR**

À l'intérieur d'un bâtiment, le rayon d'action entre le tube wireless et le récepteur est de 15 m et permet de traverser 2 planchers.





**AERTECNICA S.P.A.**  
Via Cerchia di S. Egidio, 760  
47521 Cesena (FC) Italy  
Tel. +39 0547 637311  
Fax +39 0547 631388  
info@aertecnica.com  
[www.aertecnica.com](http://www.aertecnica.com)

